

NR-5

Handantrieb

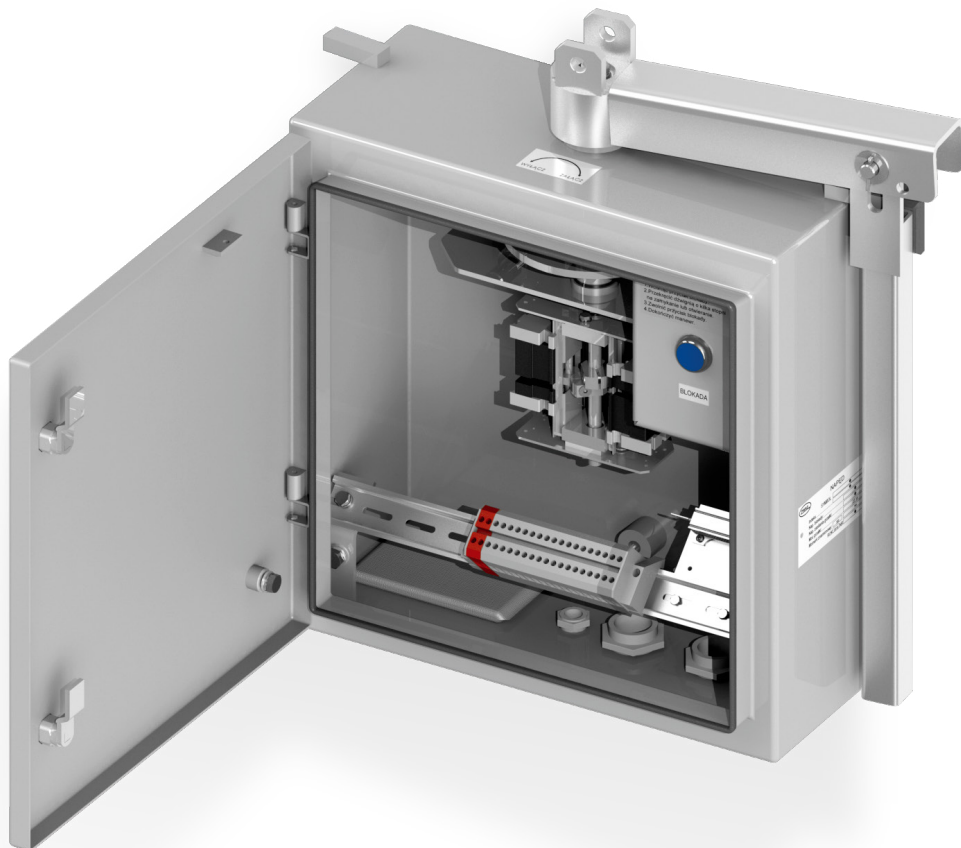

WICHTIGSTE EIGENSCHAFTEN

- Sehr guter Korrosionsschutz des Antriebs
- Minimale Kraft zu den Antrieb umstellen
- Kurze Schaltzeiten
- Zusätzliche mechanische Verriegelungsmöglichkeit des Antriebes in beiden Endstellungen mit einem Vorhängeschloss
- Einfach austauschbar zu dem Motorantrieb NS080 ohne jegliche Änderung der Unterkonstruktion

TECHNISCHE DATEN

Art.	Parameter	Wert
1.	Nennmoment	300 [Nm]
2.	Bemessungs-Spannung: - Elektromagnetische Verriegelungsspule	230 [VAC] 220 [VDC] 110 [VDC]
	- Heizwiderstand	230 [VAC] 220 [VDC] 110 [VDC]
3.	Nennleistung: - Elektromagnetische Spule-Anlauf - Elektromagnetische Spule-Arbeit - Heizwiderstand	220 [W] / 700 [W] 1,5 [W] / 1,5 [W] 25 [W]
4.	Drehwinkel der Hauptwelle	192 [°]
5.	Schaltvermögen des Hilfsschalters	AC-15; 230 [V]; 2,5 [A] DC-13; 220 [V]; 0,25 [A]
6.	Der maximale Querschnitt der Anschlussleitungen	4 [mm ²]
7.	Schutzart Gehäuse	IP 55
8.	Mechanische Lebensdauer	2000 Zyklus

ABMESSUNGEN SKIZZE

