

RS

Freiluftlasttrennschalter / Handantrieb NNO/NNP

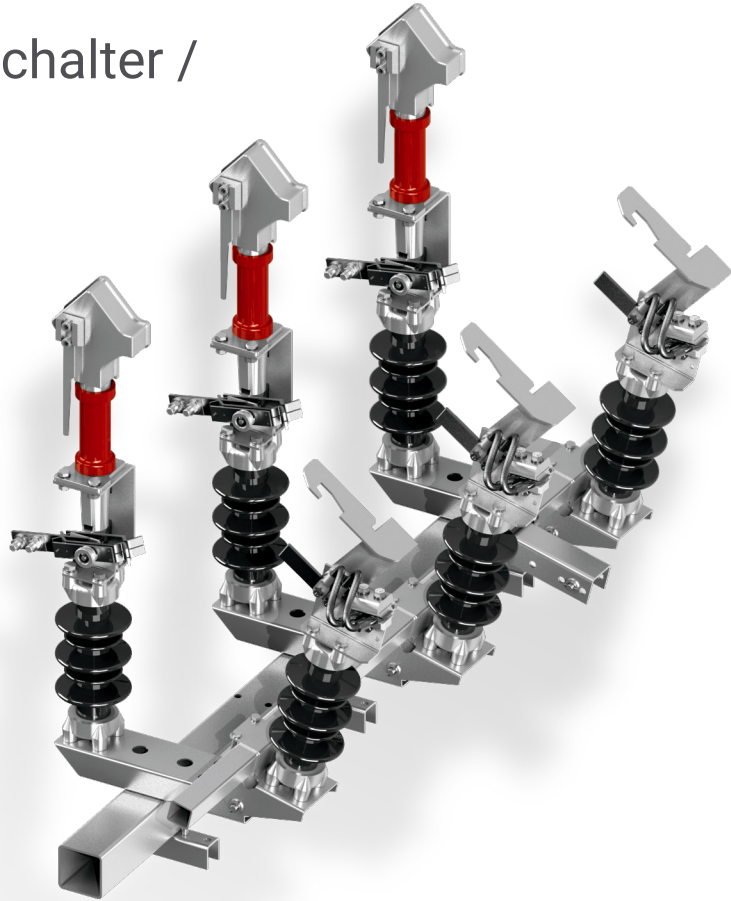

WICHTIGSTE EIGENSCHAFTEN

- Hohe technische Parameter
- Zwei Ausführungen: mit Löscheinrichtung nach Hartgasprinzip 630 A oder mit Lichtbogenkontakt
- Sehr guter Korrosionsschutz
- Dank modularem Aufbau einfache Montage auf Freileitungsmast mittig an der Traverse oder auf einer Seite direkt am Mast möglich
- Selbstzentrierende Strombahn mit flexibler Verbindung, resistent gegen die Vereisung
- Porzellan- und Verbundisolation möglich
- Möglichkeit der Fernsteuerung mit dem Motorantrieb NSL60
- Möglichkeit der Steuerung des Trennschalters mit einem Anbauerder mit einem Handantrieb als ein Dreistellungsschalter (geschlossen/offen/geerdet)
- Optionale Verriegelungsmöglichkeit des Antriebes mit einem Vorhängeschloss

TECHNISCHE DATEN

Art.	Parameter	Wert	
		Mit Löschein-richtung nach Hartgas-prinzip	Mit Licht-bogen- kontakt
1.	Bemessungs-Spannung	24 [kV]	
2.	Bemessungs-Betriebsstrom	630 [A]	
3.	Nennfrequenz	50 [Hz]	
4.	Bemessungs-Stehblitzstoßspannung: - Erd- und Interphasen - über die Schaltstrecke	125 [kV] 145 [kV]	
5.	Bemessungs-Stehwechselspannung: - Erd- und Interphasen - über die Schaltstrecke	50 [kV] 60 [kV]	
6.	Schaltvermögen: - kleine induktive Ströme - Ringnetzte - unbelastete Kabel- und Freileitungen	20 [A] 10 [A] 20 [A]	25 [A] 630 [A] 630 [A]
7.	Bemessungs-Stoßstrom	40 [kA]	
8.	Bemessungskurzzeitstrom	16 [kA]	
9.	mechanische Lebensdauer	1000 Zyklus	

SKIZZE



NNO- Version für runde Mast

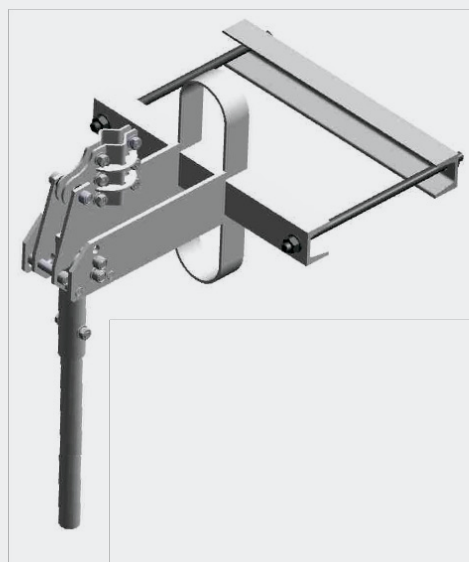

NNP- Version für Quadratmast